

## Zubehör für Linienbeleuchtungen - Spannklemme LxL7-Serie

---

**Kurzbeschreibung:** zur variablen Befestigung und Verlängerung der LxL7-Serie, L=25 mm, B=17 mm

**Bestellnummer:** 1-16-826



## Zeichnungen

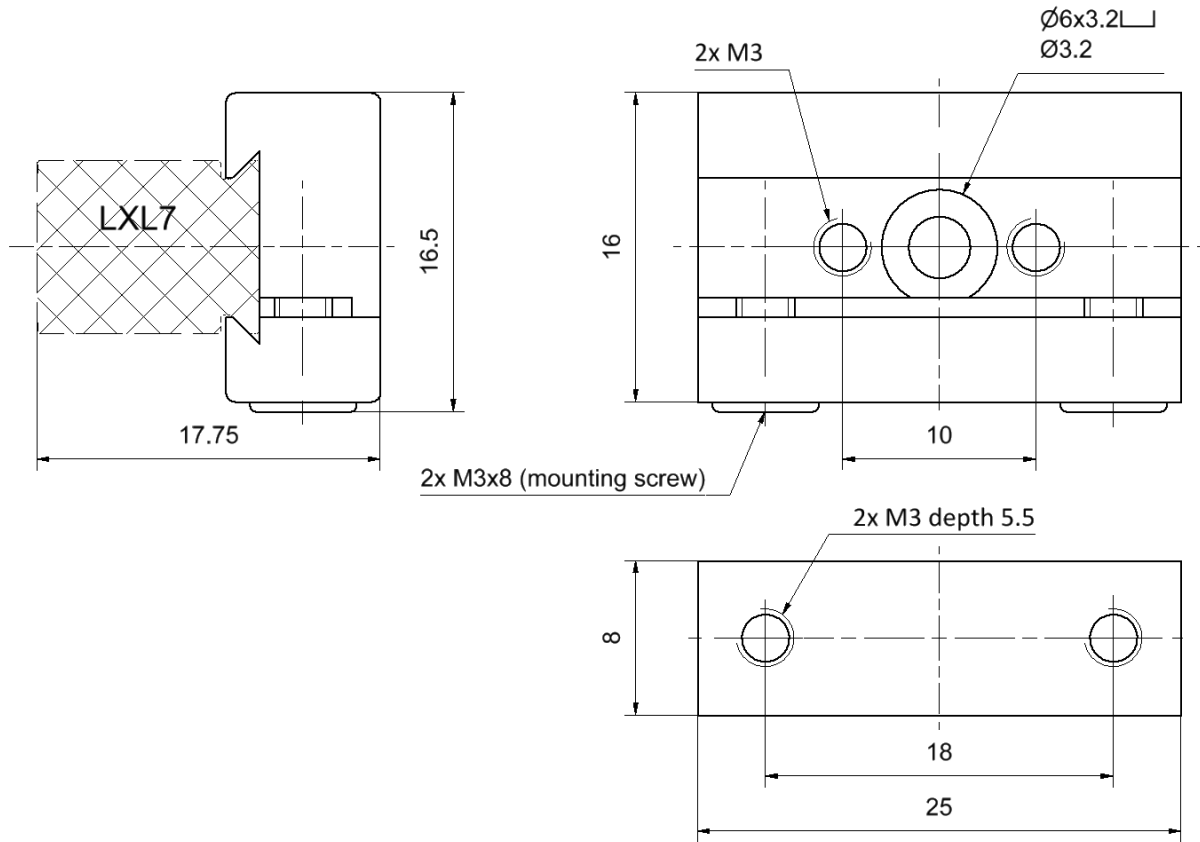

Maßzeichnung in mm